

BEB Series Backward Centrifugal Fan

Body material : Galvanized steel
Impeller material : Aluminium
Fan ingress protection: IP54
Insulation class: B
Mode of operation: Continuous operation
Fan application: Extract ventilation of domestic, industrial and commercial premises like bathrooms and showers, domestic kitchen, pools, conference rooms, stores and mechanical rooms.



فن سانتریفیوژ یک طرفه بکوارد

BEB Series Backward Centrifugal Fan

فن سانتریفیوژ یک طرفه بکوارد سری BEB

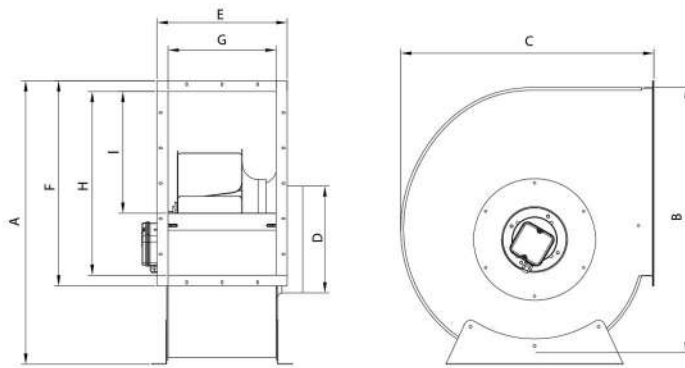

جنس بدنه فن : فولادی گالوانیزه

جنس پروانه فن : آلومینیوم

درجه حفاظت فن : IP54

کلاس عایق بندی موتور : B

نوع عملکرد موتور : دائم کار

کاربرد فن : تخلیه هوای فضاهای خانگی، صنعتی و تجاری مانند

سرویس های بهداشتی و حمام ها ، آشپزخانه های خانگی ،

استخرها ، سالن اجتماعات ، فروشگاه ها و موتورخانه ها

| Model | A | B | C | D | E | F | G | H | I |
|-----------|-----|-----|-----|-----|-----|-----|-----|-----|-----|
| BEB-25/7 | 510 | 475 | 430 | 200 | 228 | 370 | 166 | 310 | 190 |
| BEB-30/10 | 590 | 555 | 500 | 245 | 278 | 440 | 216 | 380 | 240 |
| BEB-40/12 | 660 | 620 | 580 | 300 | 320 | 470 | 258 | 410 | 330 |
| BEB-50/16 | 800 | 775 | 710 | 390 | 370 | 580 | 305 | 530 | 340 |

ابعاد برحسب میلیمتر ارائه شده است .

تمامی اعداد ارائه شده مربوط به حالت آزاد (Free Delivery) کاربرد فن هستند .

| No | Model | Fan Diameter (mm) | Voltage (V) | Current (A) | Power (W) | Speed (rpm) | Air flow (m ³ /h) | IP | Weight (Kg) | Sound Pressure Level*(dBA) |
|----|----------------|-------------------|-------------|-------------|-----------|-------------|------------------------------|----|-------------|----------------------------|
| 1 | BEB - 25/7A2S | 250x70 | 220 | 0.87 | 190 | 2650 | 1340 | 54 | 12 | 73 |
| 2 | BEB - 25/7A4S | 250x70 | 220 | 0.5 | 82 | 1440 | 700 | 54 | 12 | 60 |
| 3 | BEB - 25/7A6S | 250x70 | 220 | 0.42 | 85 | 980 | 425 | 54 | 12 | 51 |
| 4 | BEB - 25/7A4T | 250x70 | 380 | 0.45 | 97 | 1450 | 720 | 54 | 12 | 60 |
| 5 | BEB - 30/10A4S | 300x100 | 220 | 1.15 | 190 | 1420 | 1550 | 54 | 14.5 | 63 |
| 6 | BEB - 30/10A6S | 300x100 | 220 | 0.44 | 92 | 935 | 950 | 54 | 14.5 | 52 |
| 7 | BEB - 30/10A4T | 300x100 | 380 | 0.6 | 160 | 1435 | 1500 | 54 | 14.5 | 63 |
| 8 | BEB - 40/12G4S | 400x120 | 220 | 2 | 440 | 1380 | 3400 | 54 | 26 | 72 |
| 9 | BEB - 40/12G6S | 400x120 | 220 | 1.2 | 220 | 950 | 2400 | 54 | 26 | 62 |
| 10 | BEB - 40/12G4T | 400x120 | 380 | 1.2 | 420 | 1380 | 3500 | 54 | 26 | 72 |
| 11 | BEB - 50/16R4S | 500x160 | 220 | 4.4 | 900 | 1380 | 6000 | 54 | 39 | 78 |
| 12 | BEB - 50/16R6S | 500x160 | 220 | 1.6 | 340 | 900 | 4000 | 54 | 39 | 73 |
| 13 | BEB - 50/16R4T | 500x160 | 380 | 1.7 | 870 | 1360 | 6000 | 54 | 39 | 78 |

* صدای محصول در فاصله معادل سه برابر قطر محصول (با حداقل ۱,۵ متر) اندازه گیری شده است.

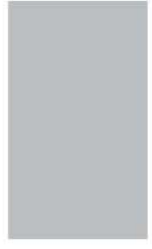

فن سانتریفیوژ یک طرفه بکوارد
 BEB Series Backward Centrifugal Fan

