

Three phase Submersible Sewage Electropumps in Cast Iron with Non clog double channel Impeller (SSZ)

الکتروپمپ های لجن کش چدنی سه فاز (تولید داخل با برند ABB)

موارد مصرف : پمپاژ سیالات با ذرات ریز (فیبرهای کوچک، تکه های ریز کاغذ، آب گل آلوده و ...)  
 استحصال آب از چاهها، مضارف خانگی، صنعتی و ساختمانی، پرورش ماهی و آبزیان دریایی،  
 امور زیست محیطی، آبیاری و زه کشی مزارع و باغات

2850  
rpm

Nomenclature

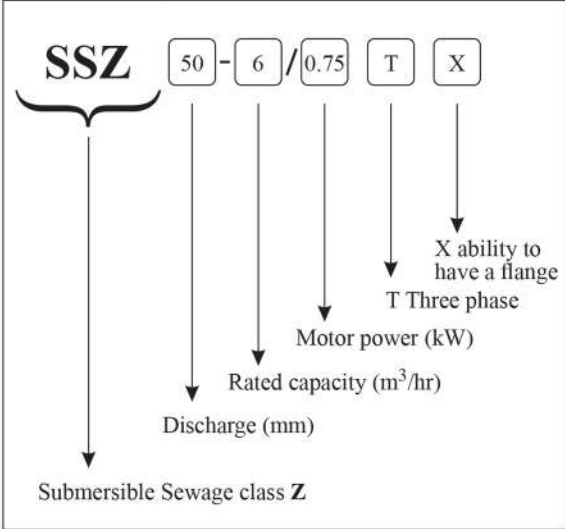

Pump schematic & Components

1	Upper Bearing
2	Motor
3	Motor casing
4	Motor shaft
5	Lower Bearing
6	Mechanical Seal
7	Pump Casing
8	Impeller

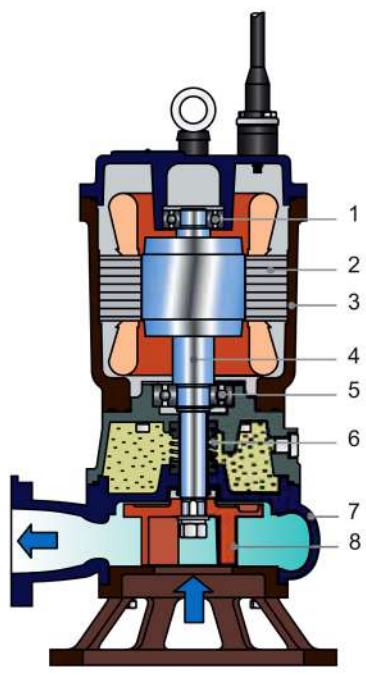

**Three phase Submersible Sewage Electropumps in Cast Iron with Non clog double channel Impeller (SSZ)**

الکتروپمپ های لجن کش چدنی سه فاز (تولید داخل با برند **ABB**)

موارد مصرف: پمپاژ سیالات با ذرات ریز (فیبرهای کوچک، تکه های ریز کاغذ، آب گل آلوده و ...)
   
 استحصال آب از چاهها، مصارف خانگی، صنعتی و ساختمانی، پرورش ماهی و آبزیان دریایی،
   
 امور زیست محیطی، آبیاری و زه کشی مزارع و باغات

**2850**  
**rpm**

<b>Submersible Pumps</b>	<b>S Series</b>
<b>Specification: SSZ (Sewage Pump)</b>	<b>50 Hz</b>

SSZ				
<b>PUMP</b>	<b>Liquid Handled</b>	<b>Type of Liquid</b>	Sewage	
		<b>Max. Temp. ( °C)</b>	40 <sup>o</sup>	
		<b>Max. Solids Size (mm)</b>	20 or 30 (depends on the model)	
		<b>Max. density (kg/m3)</b>	1200	
	<b>Construction</b>	<b>pH Level</b>	4 - 10	
		<b>Impeller</b>	Semi-open single channel with cutting action	
	<b>Connection</b>	<b>Shaft seal type</b>	Oil lubricated, single spring double mechanical seal	
		<b>Discharge (mm)</b>	DN 50, 80, 100	
	<b>Material</b>	<b>Casing</b>	Cast Iron	
		<b>Impeller</b>	Cast Iron	
		<b>Suction Cover</b>	Cast Iron	
		<b>Shaft</b>	Stainless Steel Chromium	
		<b>Motor frame</b>	Cast Iron	
		<b>fasteners</b>	Stainless Steel	
<b>Accessories</b>	<b>Mechanical Seal</b>	Carbon/Ceramic/NBR	Impeller Side	
	<b>Standard</b>	Carbon/Ceramic/NBR	Motor Side	
<b>Certificates</b>		CE		
<b>Motor</b>	<b>Type</b>		Air filled dry submersible	
	<b>No. of poles</b>		2	
	<b>Rotation Speed (r/min)</b>		2850	
	<b>Insulation Class</b>		F	
	<b>Protection Degree</b>		IP 68	
	<b>Power Rating (kW)</b>		0.75 - 7.5	
	<b>Frequency (Hz)</b>		50 ± 5%	
	<b>Voltage (V)</b>		220±10% for single phase & 380±10% for three phase	
	<b>Starting</b>		DOL	
	<b>Over Load Protection</b>		Built in	
	<b>Cable</b>	<b>material</b>	H07RN-F	
		<b>length (m)</b>	6	
	<b>Bearings</b>		Permanently lubricated sealed ball bearing	

**Three phase Submersible Sewage Electropumps in Cast Iron with Non clog double channel Impeller (SSZ)**

**2850 rpm**

**الکتروپمپ های لجن کش چدنی سه فاز (تولید داخل با برند ABB)**  
 موارد مصرف: پمپاژ سیالات با ذرات ریز (فیبرهای کوچک، تکه های ریز کاغذ، آب گل آلوده و ...) استحصال آب از چاهها، مصارف خانگی، صنعتی و ساختمانی، پرورش ماهی و آبیان دریایی، امور زیست محیطی، آبیاری و زه کشی مزارع و باغات

**Performance Curves & Tables**

Model	Motor		Q (lit/min)	0	66	133	200	266	333	400
	HP	kW	Q (m <sup>3</sup> /hr)	0	4	8	12	16	20	24
SSZ 50-8/0.75 T WC	1.0	0.75	H (m)	14.0	12.3	10.5	8.5	-	-	-
SSZ 50-18/1.5 T WC	2.0	1.5		17.9	-	-	14.8	13.5	11.3	9.6

Model	Motor		Q (lit/min)	0	200	250	333	500	666	833
	HP	kW	Q (m <sup>3</sup> /hr)	0	12	15	20	30	40	50
SSZ 80-24/2.2 T WC	3.0	2.2	H (m)	21.0	17.8	17.1	15.9	13.6	-	-
SSZ 80-30/3.7 T WC	5.0	3.7		24.0	-	21.4	21.0	19.5	17.3	14.6

Model	Motor		Q (lit/min)	0	250	333	500	667	833	1000	1167	1333
	HP	kW	Q (m <sup>3</sup> /hr)	0	15	20	30	40	50	60	70	80
SSZ 100-38/5.5 T WC	7.5	5.5	H (m)	28.4	26.2	25.2	23.8	22.2	20.5	18.8	-	-
SSZ 100-65/7.5 T WC	10.0	7.5		43.9	-	-	-	-	30.3	27.7	23.8	20.4

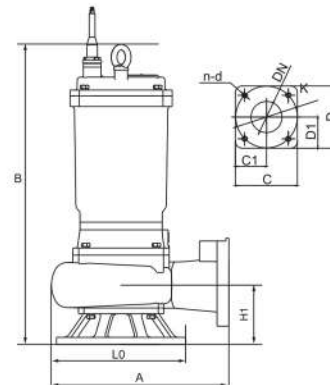
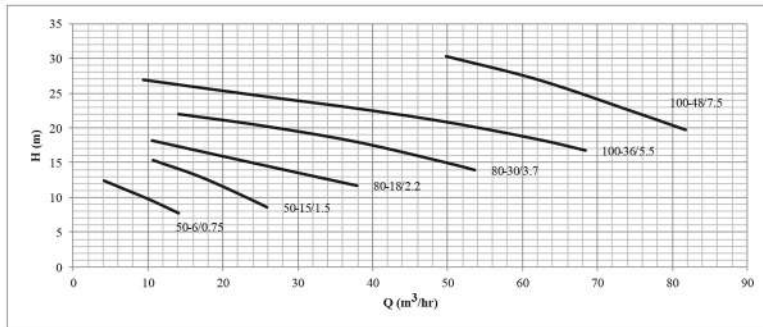

**Dimensions & Weights**

Model	Dim.(mm)											N.W. (kg)
	B	H1	A	L0	DN	K	C	C1	D	D1	n-d	
SSZ 50-8/0.75 T X	460	96	250	220	50	99	100	50	100	50	4-M10	31
SSZ 50-18/1.5 T X	520	99	270	200	50	99	100	50	100	50	4-M10	36
SSZ 80-24/2.2 T X	525	101	292	237	80	156	140	70	150	70	4-M12	40
SSZ 80-30/3.7 T X	560	100	326	270	80	156	140	70	150	70	4-M12	65
SSZ 100-38/5.5 T X	600	103	346	290	100	156	140	70	150	70	4-M12	78
SSZ 100-65/7.5 T X	600	103	346	290	100	156	140	70	150	70	4-M12	84

**Details & Extra Information**

Model	Power		Rate Current (A)	Solid Passage (mm)	Cable line (m)	Dim.mm (L×W×H)	G.W. (kg)
	kW	HP					
SSZ 50-8/0.75 T X	0.75	1	2	20	6	525×250×305	34
SSZ 50-18/1.5 T X	1.5	2	3.6	20	6	600×255×330	40
SSZ 80-24/2.2 T X	2.2	3	5.1	20	6	600×275×365	45
SSZ 80-30/3.7 T X	3.7	5	8.2	30	6	370×325×680	71
SSZ 100-38/5.5 T X	5.5	7.5	11.7	30	6	400×340×770	85
SSZ 100-65/7.5 T X	7.5	10	15.7	30	6	400×340×770	91